



4CUT S.R.O.

Mostkovice 373
798 02 Mostkovice
Česká republika

Prodej

info@4cut.cz
Tel. +420 603 510 764

Zákaznický servis

info@4cut.cz
Tel. +420 603 510 764

Zástupce:

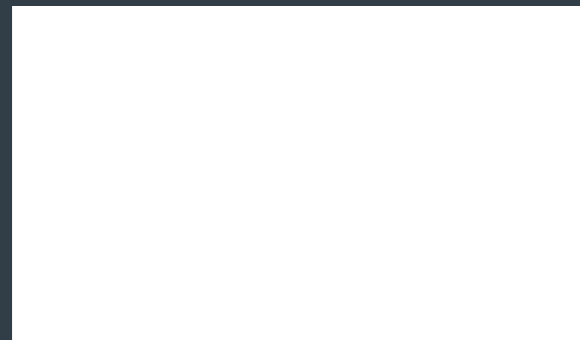

Výrobce:

FK GROUP SRL
Via Friuli, 21
24044 Dalmine (BG) - Italy
Tel. +39 035 565633



UNI EN ISO 9001:2015 Certified
Quality Management Company

www.fkgroup.com
fkgroup@fkgroup.com

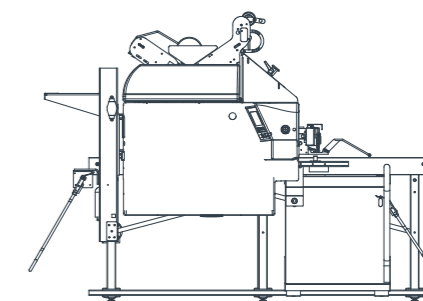

590 E Spreading System

Automatická pokladačka 590 E

Automatická pokladačka je ovládána pomocí "Twist and go" rukojeti s plně automatickou kontrolou a interaktivním ovládáním. Jednoduché nastavování práce probíhá pomocí kroků, které zajistí položení všech typů látek a materiálů „bez napnutí“.

- Digitálně nastavitelná rychlost a akcelerace;
- Automatická kontrola kompenzace pnutí materiálu;
- Automatická kontrola okraje materiálu;
- AC digitální servopohony;
- Pohon všech kol;
- Kolébka s pásy pro role o max. Ø 50 cm a max. hmotnosti 70 nebo 150 kg;
- Oboustranná kolébka s doplňkovými pásy vhodnými zejména pro pletené nebo lehké tkaniny;
- Obousměrný odstříh, mobilní zachytávač;
- Platforma operátora;
- Maximální výška nálože 18 cm (14 cm cikcak);
- Ochranné prvky;
- Automatické zastavení v případě konce materiálu;
- Počítadlo vrstev, celkové a částečné;
- Automatická detekce výšky nálože.

Pracovní rozměry (cm)	180	200	220
Celkové rozměry (cm)	142 x 320 x 120	142 x 340 x 120	142 x 360 x 120
Váha (Kg)	475	480	485
Příkon (kW)	3	3	3,2
Průměrná spotřeba (kW)	1,8	1,8	2
Napájení (V)		300V±10%	
Maximální průměr rolky (cm)		50	
Maximální hmotnost rolky (kg)		70 - 150	
Maximální rychlost (m/min)		0 < 100	



Standardní kolébka,
maximální průměr rolky Ø 50cm
a maximální hmotnost 70 kg



Sada s předními doplňkovými pásy

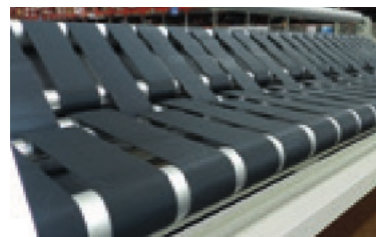

Sada s předními a zadními
přídavnými pásy Ø 50 cm
a maximální hmotnost 150 kg

